

Қазақстан Республикасы Ғылым және жоғары білім министрлігі
«Х. Досмұхамедов атындағы Атырау университеті» ҚСҰК



С.Н.Идрисов

2026 ж.

6B02103-с Таңдалған бағытта дизайн, білім беру жүйесінде суретші-дизайнер»
білім бағдарламасы бойынша шығармашылық емтиханлар

БАҒДАРЛАМАСЫ

(оқу мерзімі 5 жыл)

Атырау, 2026

ӘДЕБИЕТТЕР

1. Осмоловская О.В., Мусатов А.А. «Рисунок по представлению» учебное пособие М., «Архитектура-С», 2012г.
2. Ломоносова М.Т. Графика и живопись. Учебное пособие. - М., Астель, 2006. - 202с
3. Штаничева Наталья Сергеевна, Денисенко Виктор Иванович. Живопись. Учебное пособие для ВУЗов Академический проект, 2009 г.
4. Д. Анриес, Касан А., Дитрих Ф. Основы живописи. Полное учебное пособие. Композиция, перспектива, живопись АСТ, 2020 г.
5. Ли, Н.Г. Основы учебного академического рисунка. учебник для вузов/Н.Г. Ли. - М.: Эксмо, 2007.
6. Ли Н.Г. -Рисунок. Основы учебного академического рисунка. Учебник,-М.: Эксмо 2011.
7. Белова С.Е., Розанов Е.А. Спец рисунок и художественная графика. М.: 2006
8. Тихонов С.В. «Рисунок» учебное пособие для вузов, М., изд-во «Архитектура», 2001г.
9. Кирлер, Ю. М. Рисунок и живопись. Учеб. Пособие 6-е изд., - М.: Высп. шк., 2005 г.
10. Тихонов С.В. «Рисунок» учебное пособие для вузов, М., изд-во «Архитектура», 2001г.

Әзірлеушілер:
Сеньор-лектор, кафедрa меңгерушісі: Бекпева А.С.
Сеньор-лектор, магистр: Қарабалин У.Т.
Сеньор-лектор, магистр: Әлжанов Г.М.
Сеньор-лектор, магистр: Мажитов М.И.
Сеньор-лектор, магистр: Насипуллаев Е.Б.

«Бейнелеу өнері және дизайн» кафедрасының мәжілісінде талқыланып, қабылданып,
Хаттамa № 9 11, 05 2026 ж.

Кафедра меңгерушісі: Бекпева А. С.
Гуманитарлық ғылымдар және өнер факультетінің деканы: Б.Б.Аймуратов



МАЗМҮНҮ

1. Емтихан мазмұны.....	4
2. Емтихан өткізу тәртібі.....	4
3. Шығармашылық емтихан тапсырмалары.....	5
4. Ерекше білім беруді қажет ететін талапкерлер.....	5
5. Бағалау критерийлері.....	8
6. Әдебиеттер.....	II

39-22 баал – «жаксы»

- Пішім бетіне дұрыс орналастыру
- Үшінші көрінісін қатесіз орындау.
- Аксонометриялық проекцияның дұрыс тұрғызылуы
- Өлшемдерді түсірудегі кейбір қателіктер.

21-5 баал – «қанағаттанарлық»

- Пішім бетіне дұрыс орналастыру.
- Үшінші көрінісін қатесіз орындау.
- Аксонометриялық проекциялардың дұрыс орындалмауы.

4-0 баал – «қанағаттанарлықсыз»

- Пішім бетіне дұрыс орналастырылмауы.
- Үшінші көрінісі дұрыс орындалмауы.
- Аксонометриялық проекциясы орындалмауы.

«Сызу» пәнінен шығармашылық емтиханды ерекше білім беруді қажет ететін талапкерлерді бағалау критерийлері:

№	Бағалау критерийлері	баал
1	Қағаздың форматын дұрыс таңдау (көлденен немесе тігінен орналасуы)	10
2	Нақты белгіленген композициялық ортаға сай орналастыру сауаттылығы, бейнені қағазға дұрыс орналастыру, дағдысы, композициялық тепе-теңдік.	20
3	Берілген қойылымның түстік шешімінің үйлесімділігі	20
	Барлығы	50

50-40 баал – «өте жақсы»

- Пішім бетіне дұрыс орналастыру.
- Үшінші көрінісін қатесіз орындау
- Аксонометриялық проекцияның дұрыс тұрғызылуы
- Сызбаның дұрыс бежендірілуі.

39-22 баал – «жаксы»

- Пішім бетіне дұрыс орналастыру.
- Үшінші көрінісін қатесіз орындау.
- Аксонометриялық проекцияның дұрыс тұрғызылуы
- Өлшемдерді түсірудегі кейбір қателіктер.

21-5 баал – «қанағаттанарлық»

- Пішім бетіне дұрыс орналастыру.
- Үшінші көрінісін қатесіз орындау.
- Аксонометриялық проекциялардың дұрыс орындалмауы.

4-0 баал – «қанағаттанарлықсыз»

- Пішім бетіне дұрыс орналастырылмауы.
- Үшінші көрінісі дұрыс орындалмауы.
- Аксонометриялық проекциясы орындалмауы.

6B02103-«Тандаған бағытта дизайнер, білім беру жүйесінде суретші-дизайнер» білім бағдарламасы бойынша талапкерлерді қабылдау шығармашылық емтихандар БАҒДАРЛАМАСЫ (оқу мерімі 5 жыл)

1. ЕМТИХАН МАЗМҮНІ

1.1 6B02103-«Тандаған бағытта дизайнер, білім беру жүйесінде суретші-дизайнер» білім беру бағдарламасы бойынша шығармашылық емтихан өткізу бағдарламасы «Жоғары және жоғары оқу орнынан кейінгі білім беру бағдарламаларын іске асыратын білім беру ұйымдарына оқуға қабылдаудың үлгілік қағаздарын бекіту туралы» ҚР БҒМ 2018 жылғы 31 қаңтардағы № 600 бұйрығына сәйкес құрастырылған.

1.2 Екі шығармашылық емтихан «Сурет» және «Сызу» пәндерінен тапсырылады. Әр емтиханның максималды баллы – 50, ең төменгі балы кемінде 5 балл болу қажет.

1.3 «Сурет» және «Сызу» пәндері бойынша шығармашылық емтиханнар бекітілген кестеге сәйкес (3 сағат) бейне жазбамен жабылған арнайы жабылған аудиторияларда өткізіледі. Оқуға түсушілер үшін суреттен әзірленген типсырмалардың нұсқасына сәйкес қойылым дайындалады. Талапкердің аудиториядағы орны емтихан алдында тандаған нөмірмен белгіленеді. Шығармашылық емтихан жұмысы Қабылдау комиссиясының мөрімен басылған қағазда орындалады. Барлық жұмыстарды қабылдау комиссиясының өкілі белгілейді.

2. ЕМТИХАН ӨТКІЗУ ТӘРТІБІ

2.1 Шығармашылық емтиханларды өткізу аудиториясына жіберуді және емтиханларды өткізу кезінде осы ережелерді сақтауды қабылдау комиссиясының жауапты хатшысы және оның орынбасары, емтиханларды өткізуге тартылған арнайы кезекшілер, техникалық хатшылар қамтамасыз етеді.

2.2 Шығармашылық емтиханларды өткізу кезінде аудиторияда бұлде адамлардың болуына жол берілмейді.

2.3 Талапкер шығармашылық емтиханға кестеге көрсетілген мерзімде келуге міндетті. Талапкерді аудиторияға жіберу емтихан басталғанға дейін 30 минут бұрын жүргізіледі.

2.4 Талапкерді шығармашылық емтихан аудиториясына жіберуге және басып қуаладыратын құжаты және рұқсат қағазымен жүзеге асады.

2.5 Шығармашылық емтихан уақыты - 3 академиялық сағат.

2.6 Шығармашылық емтихан тапсыру кезінде орын ауыстыруға және ұялы телефонмен кіруге тыйым салынады. Талапкер жербе арқылы нөмірді суырып, сол нөмірмен сәйкес белгіленген орынға отырыды.

2.7 Шығармашылық емтиханларды өткізу кезінде талапкерлер келесі талаптарды сақтайды: 1) тыныштықты сақтауға және өз бетінше жұмыс істеуге, емтихан алушылармен және басқа талапкерлермен сөйлеспеуге; 2) аудитория бойынша жүрмеуге, басқа орынға отырмауға; 3) шығармашылық емтихан аяқталғанға дейін емтихан алушының рұқсатынсыз емтихан аудиториясынан шықпауға міндетті.

2.8 Осы ережелерді бұзғаны үшін талапкер аудиториядан шығарылады. Бұл ретте емтихан жұмысының титулдық парағында емтихан алушылардың қолдарымен расталған жою себебі туралы жазба жасалады. Орындалған жұмыс жойылады.

2.9 Шығармашылық емтиханларға қайта кіруге және оны қайта тапсыруға жол берілмейді.

2.10 Шығармашылық жұмыстарды тексеруді Шығармашылық емтиханларды ұйымдастыру және өткізу пәндік комиссия мүшелері ғана жүргізеді.

2.11 Шығармашылық емтиханды өткізу қорытындылары Бағалау парағы мен пәндік комиссия хаттамасымен ресімделеді. Бағалау қағазы мен бағалары және тексеруші

1	Қағаздың форматын дұрыс тандау (көпденен немесе тіпнен орндалсауы)	10
2	Нақты белгіленген композициялық ортаға сай орналастыру сауаттылығы, бейнені қағазға дұрыс орналастыру дағдысы, композициялық тепе-теңдік.	20
3	Пропорцияны сезуі, көз мөлшері, жарық пен көлеңкенің табылуы.	20
	Барлығы	50

Жұмыстарды бағалау кезінде комиссия олардың мынадай ерекшеліктеріне көңіл бөледі:

50-40 балл – «өте жақсы»

- Композициялық шешім дұрыс құрылған болуы.
- Перспектива заңдылықтары дұрыс сақталған болуы.
- Жарық, көлеңке қатынасы.

39-22 балл – «жақсы»

- Композициялық шешімнің дұрыс құрылуы.
- Перспектива заңдылықтарының жалпы сақталуы.
- Нәрсенің, заттардың құрылымы болмашы кемшіліктермен жазықтықта орндалған болса.
- Кеністікті көрсете алмауы

21-5 балл – «қанағаттанарлық»

- Композициялық шешім қате болуы.
- Перспектива заңдылықтарын жалпы сақталмауы.
- Нәрсенің, заттардың құрылымы табылмауы.
- Жазықтық бетіне дұрыс орналастырылмауы.
- Жарық, көлеңке, рендік қатынастар көрсетілмеуі.

4-0 балл – «қанағаттанарлықсыз»

- Композиция шешім таба алмауы.
- Перспектива заңдылықтарының мүлдем сақталмауы.
- Заттардың нәрсенің пішіні, құрылымы жағынан қате болуы.

«Сызу» пәнінен шығармашылық емтиханды бағалау критерийлері

№	Бағалау критерийлері	Баллы
1	Берілген көрінестің А3 сызба қағазында орналасуы.	10
2	Екі проекцияны сызу, үшінші проекцияны тұрғызу, Аксонометриясы және өлшемдердің дұрыстылығы.	10
3	Графика Сызба сызбақтарының стандарттарының дұрыстылығы Сызбақтардың өзара параллельділігі және перпендикулярдылығы.	15
4	Шрифт. Негізгі жазудың және өлшемдердің дұрыс орындауы.	15
	Барлығы:	50

Талапкер:

- Бейнелеудегі нысанды қағаз бетіне композициялық тұрғыда орналастыру;
- Құрылымдық құрастыру, мықты сурет;
- Сауатты түстік және рендік шешім;
- Белшектердің нақтылы түрде рендік пішімдеу;
- Тапсырманың барлық көлемін орындау.

50-40 балл – «өте жақсы»

- Пішім бетіне дұрыс орналастыру;
- Үшінші көрінісін қатесіз орындау;
- Аксонометриялық проекцияны дұрыс тұрғызылуы;
- Сызбаның дұрыс белендірілуі.

емтихан адушылар, пәндік комиссия торағасы колларын койылган хаттама нәтижелерін жариялау үшін жузатты хатшыға (онын орынбасарына) беріледі.

2.12 Шығармашылық емтихан қорытындысы емтихан өткізілген күні жарияланады. 2.13 Шығармашылық емтиханды бағалау кезінде талаптардың сақталуын қамтамасыз ету және дауыс мәселелерді шешу, шығармашылық емтихандарды тапсырушы адамдардың жұмыстарын қорғау мақсатында емтихандарды өткізу кезеңінде әрбір жоғары оқу орнында апелляциялық комиссия құрылады. Апелляциялық комиссиялар шығармашылық емтихан нәтижелерімен келіспеген адамдардың өтініштерін қарау үшін құрылады. Апелляциялық комиссияның торағасы мен құрамы Басқарма торағасы-ректорының бұйрығымен бекітіледі.

2.14 Шығармашылық емтихан қорытындысына келіспеген жағдайда апелляцияға өтініш беруге арнайы уақыт (келесі күнгі 13.00-у дейін) беріледі.

2.15 Апелляцияға өтінішті шығармашылық емтихан тапсыруған адам апелляциялық комиссия торағасының атына және береді. Шығармашылық емтихан нәтижелерімен келіспеу туралы апелляция жөніндегі шешім комиссия мүшелерінің жалпы санының көпшілік даусымен қабылданады. Дауыстар тең болған жағдайда Комиссия торағасының дауысы шешуші болып табылады. Апелляциялық комиссияның жұмысы тораға және Комиссияның барлық мүшелері қол қойған хаттамамен рәсімделеді.

2.16 Сурет бойынша емтихан үшін келесі құралдар мен материалдар ұсынылады:

- а) қағаз;
- б) ақжасқалғы әр түрлі қарындаштар (НВ, В, 2В);
- в) өшіргіш (жұмысқа, сурет салуға арналған);

Мер соғылған сызба қағазын (пішімі А3) қабылдау комиссиясы береді.

2.17 Сызба қажетті құралдар:

- а) сызғыш - 30 см;
- б) бұрыштықтар (үшбұрышты сызғыштар) - 30°60°90°, 45°45°90°;
- в) шеңберсызғар немесе дәуріш;
- г) қарындаштар - 3Т, 2Т, Т, 1М, М, 2М, 3М немесе 3Н, 2Н, Н, НВ, В, 2В, 3В;
- д) өшіргіш;
- е) трансфертор;
- ж) ұшпағыш.

Мер соғылған сызба қағазын (пішімі А3) қабылдау комиссиясы береді.

3. ШЫҒАРМАШЫЛЫҚ ЕМТИХАН ТАПСЫРМАЛАРЫ

1-ші шығармашылық емтихан – «Сурет» (капитель)

3.1 Жалпы орта білім беру ұйымдарының түлектеріне, техникалық және кәсіптік (бастауыш және орта кәсіптік), орта білімнен кейінгі білім беру бағдарламаларын іске асыратын білім беру ұйымдарының түлектеріне қойылатын талаптар емтихан бойынша капитель суреті:

- орналасыру және құрылымы;
- суреттің реңдік бірлігі мен тұтастығы;
- 3.2 Емтихан қойылымына сурет бойынша талапкер келесі нақтылықтарды көрсетуі тиіс:
- пішімде композициялық ізденіс;
- типіс жазықар пішінінің арақатынасы, оның өзіне тән ерекшеліктері (көлемі, бұрылысы, бір-біріне қатысты орналасуы), кеңістіктегі орнына;
- белгілерінің пропорцияларын сақтау;
- үлкен конструкциялық құрылым және үлкен пішімді жарық пен көлеңке арқылы сомдау;
- сызықты, штрихті, дақты нақты айқындау;
- суреттің толық аяқталуы.

5. БАҒАЛАУ КРИТЕРИЙЛЕРІ

«Сурет» пәнінен шығармашылық емтиханды бағалау критерийлері

№	Бағалау критерийлері	Балл
1	Қағаздың форматын дұрыс таңдау (көлеңке немесе пішінін орналасуы)	5
2	Нақты белгіленген композициялық ортаға сай орналасыру, сақталғылығы. Парактың бетіне композицияның барлық бөліктерін ұтымды снығуы, бейнелі қағазға дұрыс орналасыру, ағдысым, композициялық тепестендік	15
3	Қағаз бетіндегі композициялық шешімі, пропорцияны сезуі, көз мөлшері, жарық пен көлеңкенің талдауы, тұтас пішін мен көлемдерін штрих пен сызықтар арқылы көрсетуі	15
4	Ауа және сызықтық перспектива заңдылықтарын ескеруі.	15
Барлығы:		50

Жұмысты бағалау кезінде комиссия олардың мынандай ерекшеліктеріне көңіл бөледі:

50-40 балл – «өте жақсы»

- Композициялық шешімі дұрыс құрылған болуы;
- Перспектива заңдылықтары дұрыс сақталған болуы;
- Нәрсенің, заттардың пішіні жазықтыққа ретімен орналасырылуы;
- Жарық, көлеңке, реңдік қатынастардың шебер табылуы;
- Жұмыстың толық аяқталуы, кеңістікті көрсете білуі.

39-22 балл – «жақсы»

- Композициялық шешімінің дұрыс құрылуы;
- Перспектива заңдылықтарының жалпы сақталуы;
- Нәрсенің, заттардың құрылымы болмашы кемшіліктерімен жазықтықта орналасқан болса;
- Жарық, көлеңке, реңдік қатынастар толық берілмей жұмыс жалпы аяқталмаған болса;

– Кеңістікті көрсете алмауы.

21-5 балл – «қанағаттанарлық»

- Композициялық шешімі қате болуы;
- Перспектива заңдылықтары жалпы сақталмауы;
- Нәрсенің, заттардың құрылымы табылмауы;
- Жазықтық бетіне дұрыс орналасырылмауы;
- Жарық, көлеңке, реңдік қатынастар көрсетілмеуі;
- Материалдық қасиеттерін жетік көрсете алмауы;
- 4-0 балл – «қанағаттанарлықсыз»**
- Композиция шешімін таба алмауы;
- Перспектива заңдылықтарының мүлдем сақталмауы;
- Заттардың, нәрсенің пішіні, құрылымы жағынан қате болуы;

«Сурет» пәнінен шығармашылық емтиханды ерекше білім беруді қажет ететін талапкерлерді бағалау критерийлері:

№	Бағалау критерийлері	балл
---	----------------------	------

3.3 Емтихан тапсырмасын орындау бойынша ұсыныстар: жұмысты үш кезеңге бөлу. Барлық кезеңдер тең уақыт сегменттеріне бөлінеді.

- 1) композицияны анықтау. Бейне қағаз парағына жақсы орналастырылуы керек. Парақтың екі өлшемді жазықтығында қойылымның үш өлшемділігін көрсетуі қажет.
 - 2) суреттегі пропорцияларда пішінін құрылыммен дұрыс анықтау.
 - 3) суреттегі реңдік қатынастарды құру. Қойылым көлемін ренімен жеткізу.
- Сурет пәнінен шығармашылық емтихан жұмысы А2 форматында орындалады.

2-ші шығармашылық емтихан – «Сызу»

3.4 Емтихан жазбаша түрінде өткізіледі, онда талапкерлер емтихан билетінде тапсырма шарты бойынша графикалық жұмысты орындайды.

3.5 Емтихан билеттері «сызу» пәні бойынша орта білім беру мектебіннің бағдарламасы аясында жасалды.

3.6 Сызу емтиханында емтихан билетінде талапкер екі проекциясы бойынша үшінші проекцияны және берілген кескінің аксонометриялық сызбасын құруға міндетті.

3.8 Емтихан жұмысы А3 форматындағы сызу қағазында сызу құралдарын қолдана отырып, қарындашта орындалады.

Емтихан тапсырмасының тақырыбы:

Берілген екі проекциясы бойынша үшінші проекцияны салу.

(2-суретте тапсырманың нұсқасы көрсетілген):

- алынғы көрініс;
- жоғарыдан көрініс;

- сол жақтағы көрініс, оларды проекциялық байланыста орналастырыңыз.

Симметрия осьтерін көрінбейтін сызықтарда орындаңыз. Өлшемдерді ГОСТ 2.307-68 сәйкес сызыңыз.

Сызу пәнінен шығармашылық емтихан графикалық тапсырма А3 форматында орындалады.

- масштабта орындаңыз.

- формат және сызығын сызыңыз.

Аксониметриясын құру

- X, Y, Z координаталық және симметрия осьтерін сызыңыз.

4. ЕРЕКШЕ БІЛІМ БЕРУДІ ҚАЖЕТ ЕТЕТІН ТАЛАПКЕРЛЕРГЕ ШЫҒАРМАШЫЛЫҚ ЕМТИХАН БАҒДАРЛАМАСЫ

- нашар естітін;

- нашар көретін;

- сөйлеу бұзылыстары;

- трек-климат аппаратынан кемшілігі.

4.1 «Сурет» және «Сызу» пәнінен шығармашылық емтихан талаптарын орындауда ерекше білім беруді қажет ететін талапкерлерге қойылымға жақын орналасуына жағдай жасалды.

4.2 Инклюзивті шығармашылық емтихан жұмыстарында талапкердің еркіндігінен ерекшеліктерін ескеріп жағымды орта қалыптастыру.

4.3 Мүмкіндіктері мен қажеттіліктеріне байланысты емтихан жұмыс қойылымын ұйымдастыру, орындау материалын мүмкіндігі шектеулі талапкер үшін қажетті және жеткілікті, өзіне таныс бейімді етіп әзірлеу.

4.4 «Сурет» және «Сызу» пәндері бойынша шығармашылық емтиханлар бекітілген кестеге сәйкес (3 сағаттан) бейне жазбамен жабдықталған арнайы жабдықталған аудиторияларда өткізіледі. Оқуға түсушілер үшін әзірленген тапсырмалардың екі нұсқасына сәйкес қойылымдар дайындалады. Талапкердің аудиториядағы орны емтихан алдында алынған нөмірмен белгіленеді. Қабылдау комиссиясының мөрі басылған А3

ватман форматында орындалады. Барлық жұмыстарды қабылдау комиссиясының өкілі белгілейді.

4.5 Материалдық-техникалық қамтамасыз ету шарттары:

- қажеттіліктерін ескере отырып, саяхатшылық-титулалық нормалары (суммен жабдықтауға, көрізге, жарықтандыруға, ауа - жылу режиміне және т. б. талаптар);

- мүмкіндігі шектеулі білім беру мекемесінің инфрақұрылым нысанына келдергісіз қол жеткізу мүмкіндігі;

- талапкер қажеттіліктерін ескере отырып, санитарлық-тұрмыстық жағдайлар (жабдықталған гардеробтардың, санитарлық тораптардың, жеке гигиена орындарының болуы және т. б.);

Шығармашылық емтихан қойылым нұсқалары 1-ші шығармашылық емтихан «Сурет» (капитель)



2-ші шығармашылық емтихан – «Сызу»
(Берілген екі кескініне сәйкес үшінші көрінісін салу керек)

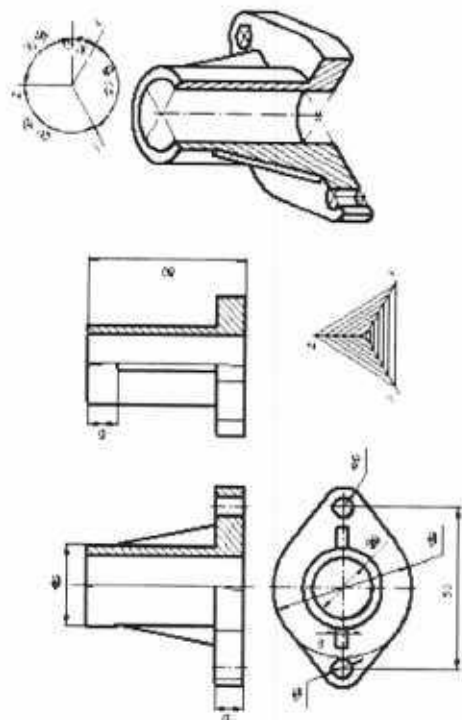

Сурет 2